

Instalacja

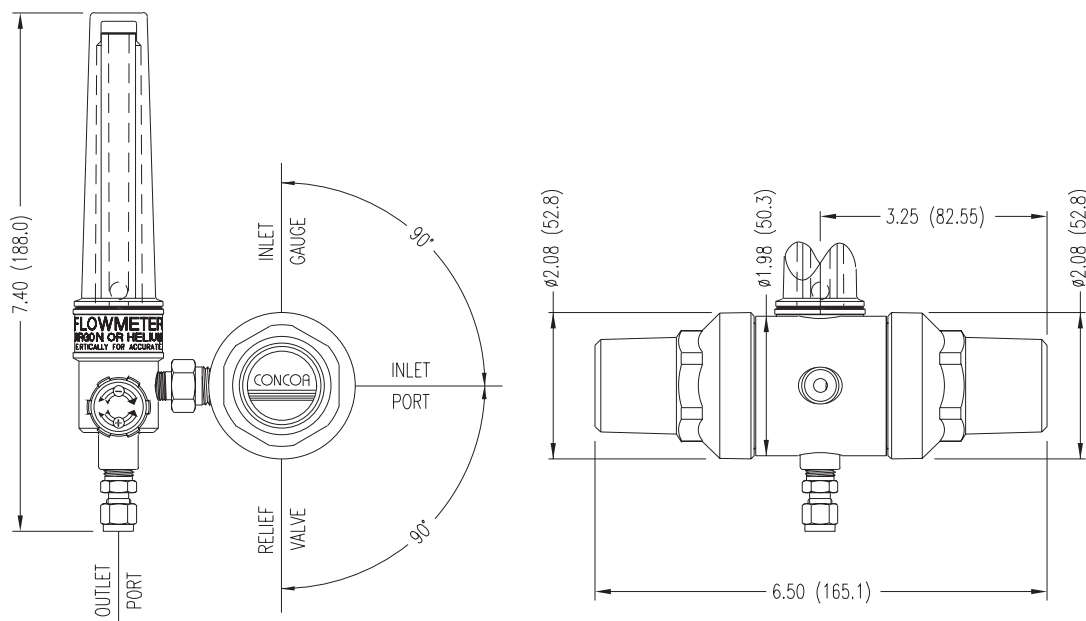

Dane dotyczące zamówień

Seria	Numer	Wlot	Przepływomierz	Gaz	Wylot
5270	806-5275	CGA 580	Single (Dual Scale)	Gazy obojętne (3,000 PSIG inlet)	1/8" złączka nierdzewna stal
Seria	806-5278	CGA 680	Single (Dual Scale)	Gazy obojętne (4,500 PSIG inlet)	
	806-5279	CGA 580	Dual (Dual Scale)	Gazy obojętne (3,000 PSIG Inlet)	

Powiązane opcje

Opcja	Numer	Opis
Stacja gazu laserowego	Patrz strona 8	Wspornik, przewody z nierdzewnej stali z zaworem zwrotnym
Panele laserowe	Patrz strona 9	Dla gazów laserowych (Hel, Aztor, CO ₂)
Urządzenia czyszczące	Patrz strona 50	Proste czyszczenie